

Actividad Extra - 2º ESO - IES Illa de Tambo

1- EJERCICIO DE VISTAS:

a) Dibuja las vistas de las siguientes figuras, colocándolas según su orden y teniendo en cuenta que el alzado está indicado en cada figura.

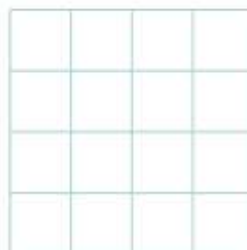
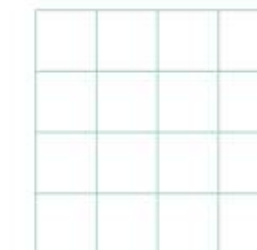
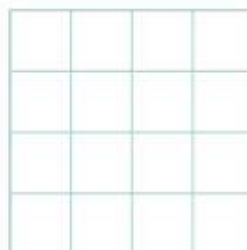
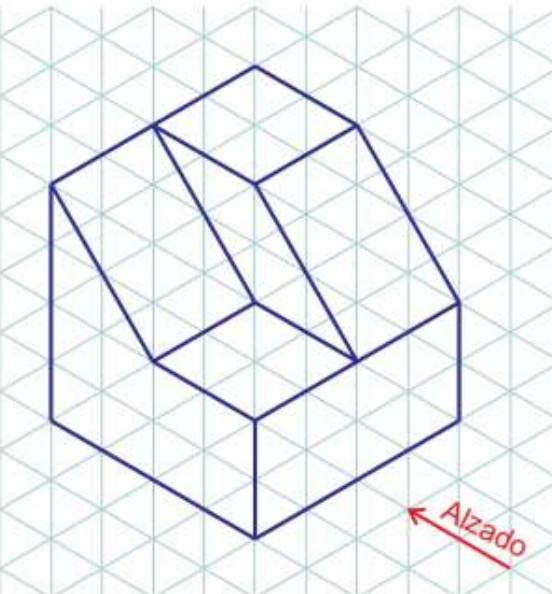
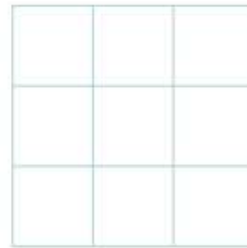
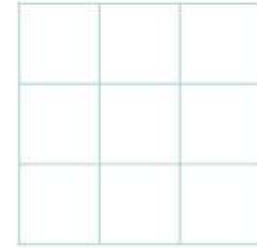
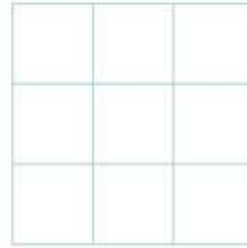
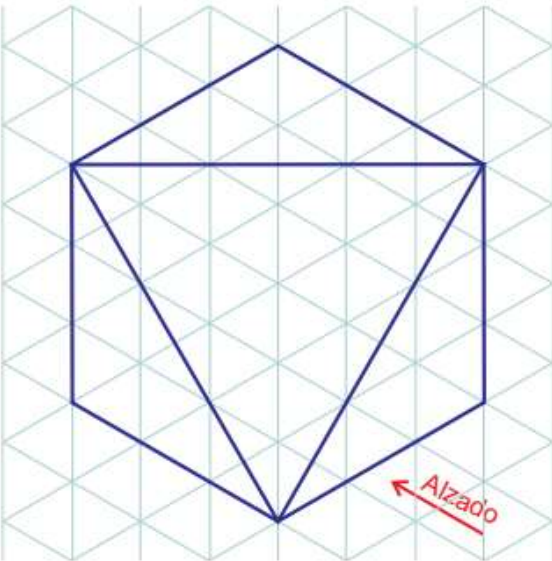
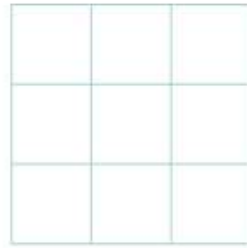
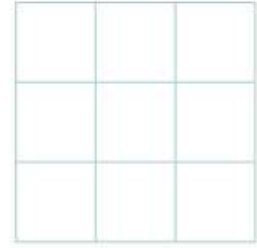
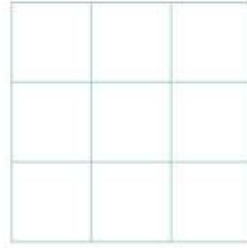
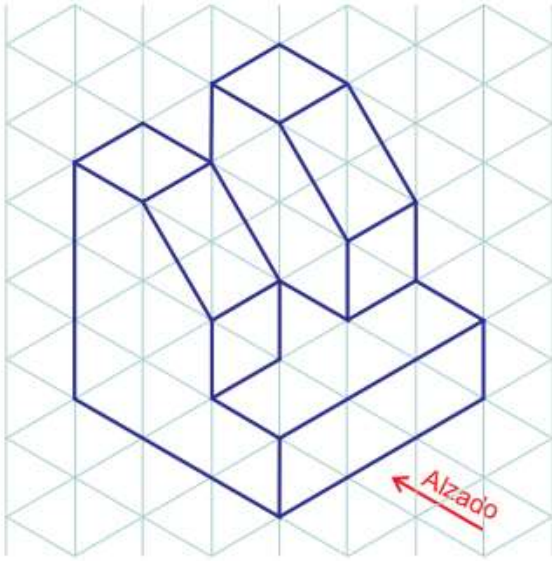

b) Dibuja el alzado, planta y perfil del siguiente objeto.

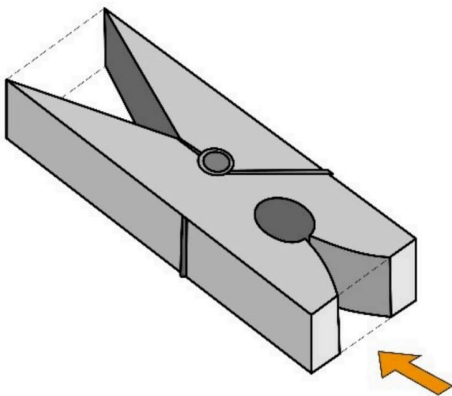

2- PERSPECTIVA :

Dibuja las vistas de las siguientes figuras, colocándolas según su orden y teniendo en cuenta que el alzado está indicado en cada figura.

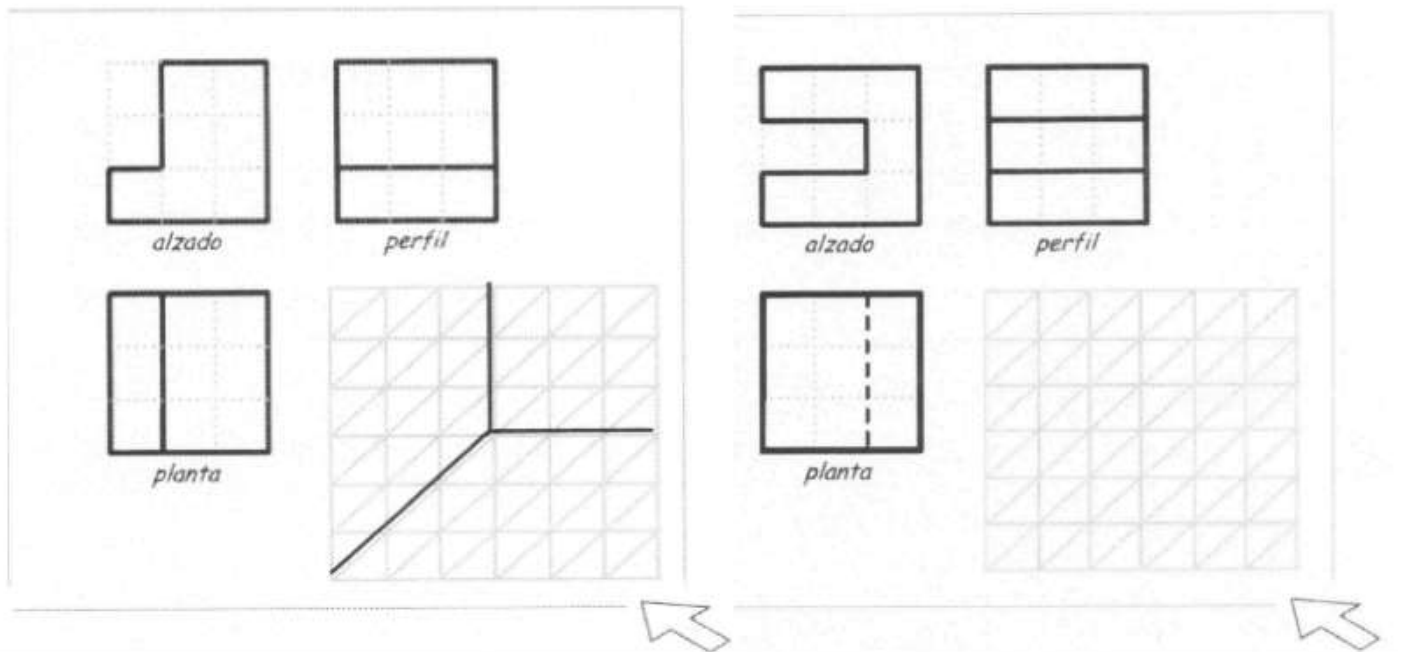

3- ACOTACIÓN :

Acota las siguientes figuras, no uses la regla, considera que cada cuadrito es 1 cm.

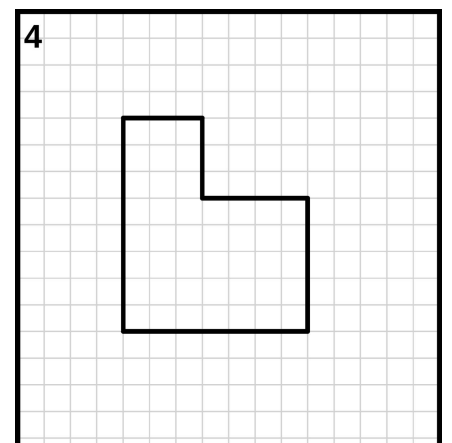
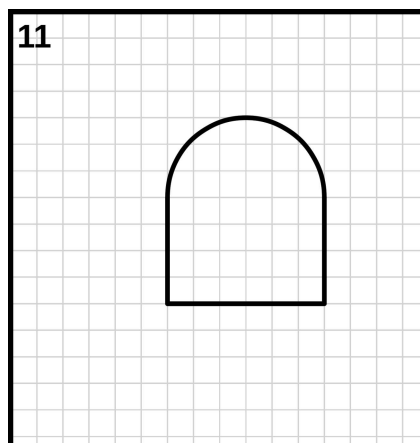
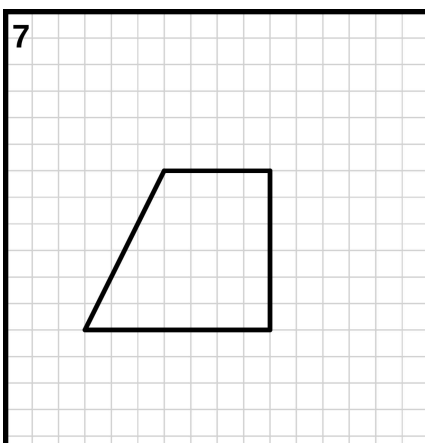

4- PERSPECTIVA CABALLERA :

Dibuja las figuras correspondientes a las siguientes vistas. Recuerda que si marcas los cuadrados para que sea más fácil hacer la figura, tienes que borrarlos después para que se vea correctamente la figura.

