

Contenido:

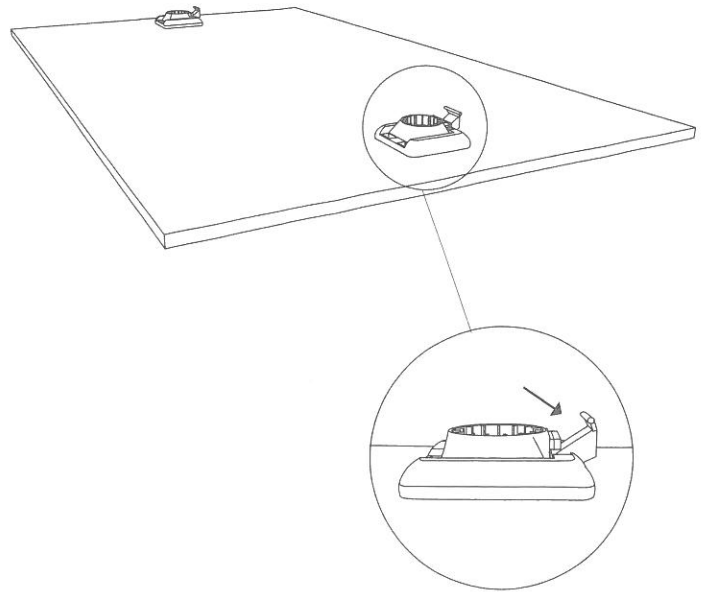

1. Empuje la palanca para liberar el adaptador.

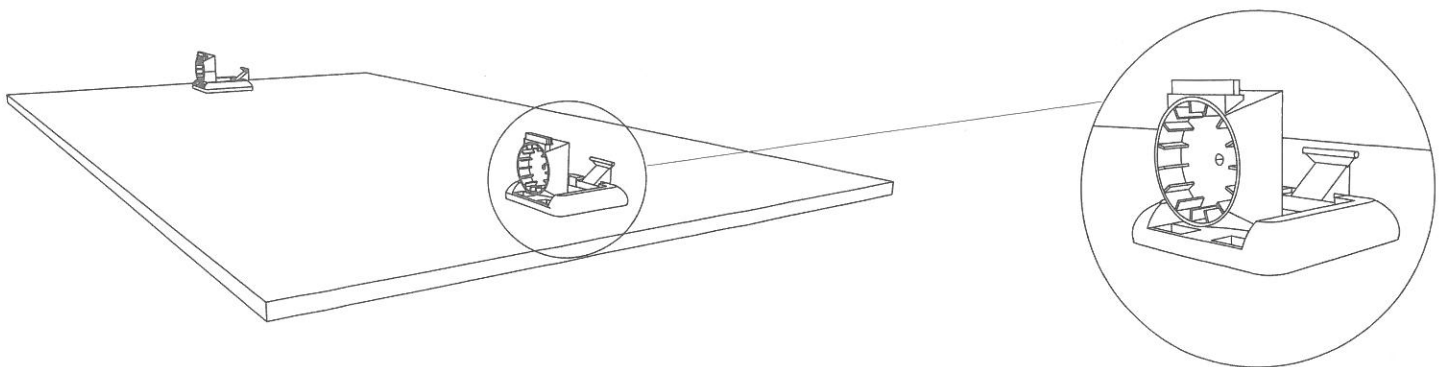

2. Colocar el adaptador en posición vertical.

Instrucciones de montaje
IM_MPM86

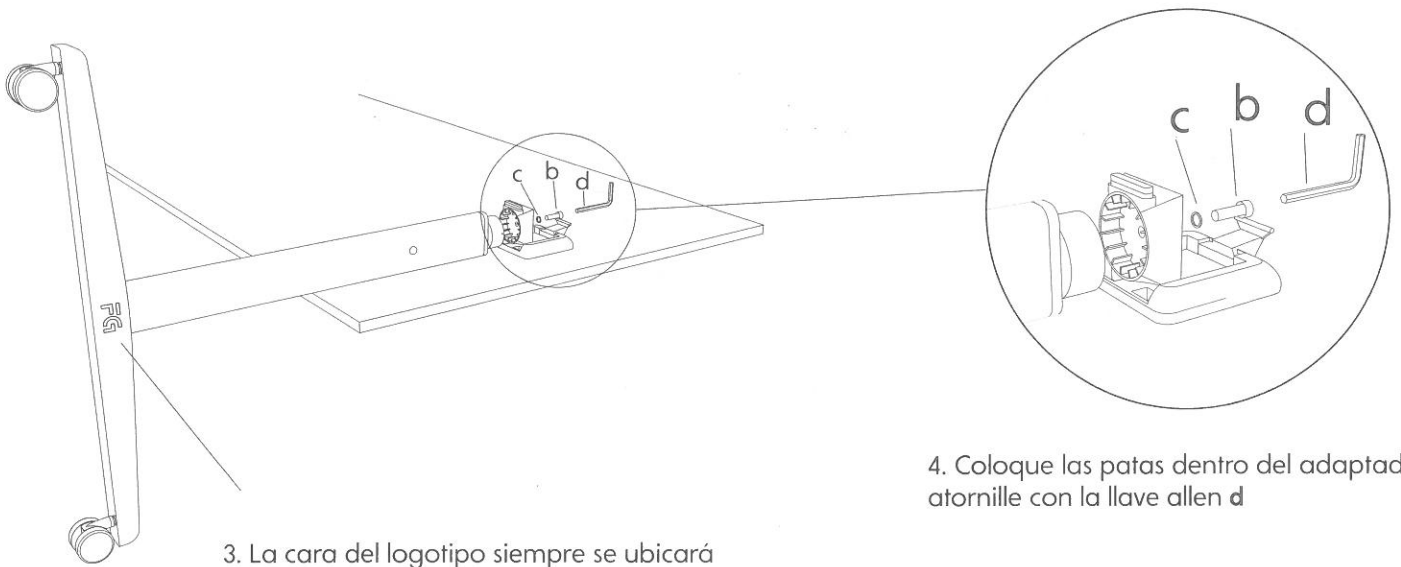

3. La cara del logotipo siempre se ubicará hacia el lado exterior en ambas patas.

4. Coloque las patas dentro del adaptador y atornille con la llave allen **d**

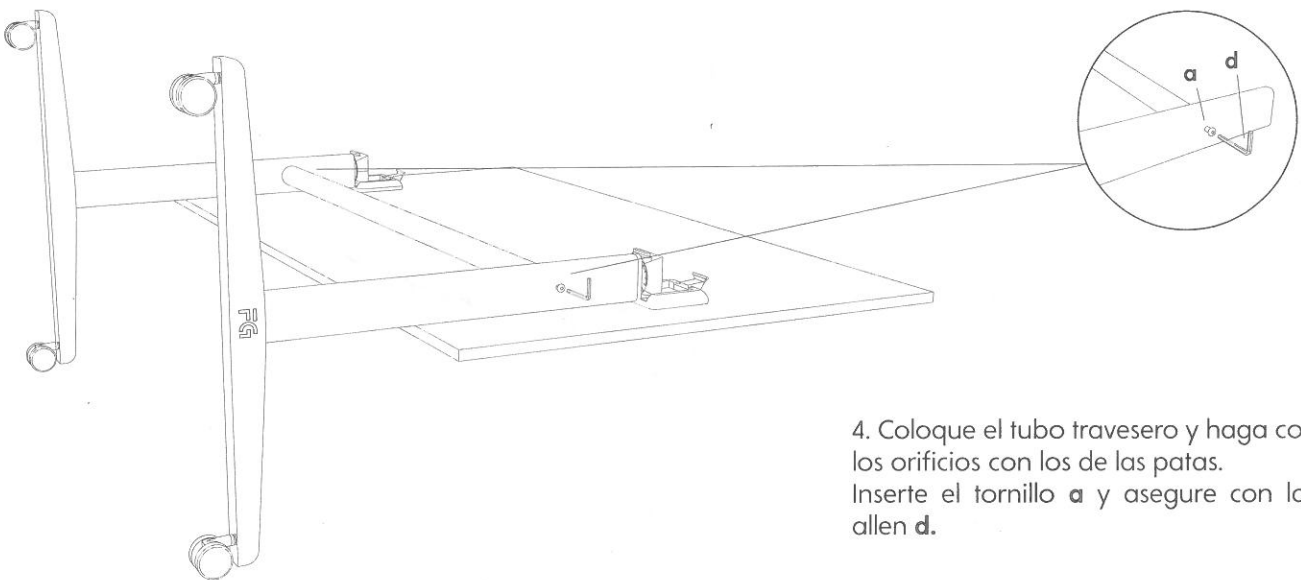

4. Coloque el tubo travesero y haga coincidir los orificios con los de las patas. Inserte el tornillo **a** y asegure con la llave allen **d**.