

INSTRUCCIONES DE MONTAJE

MATERIAL INCLUIDO EN EL INTERIOR DEL MUEBLE



1. VOLTEAR EL MUEBLE Y FIJAR LAS RUEDAS (B) A LA BASE DEL MUEBLE UTILIZANDO LOS TORNILLOS (A). LA BASE TIENE MARCADAS LA POSICIÓN DE LAS RUEDAS Y DE LOS TORNILLOS.



AL GIRAR EL MUEBLE, APOYARLO SOBRE LA CAJA DE CARTÓN DEL EMBALAJE PARA EVITAR ROTURAS Y DAÑOS.

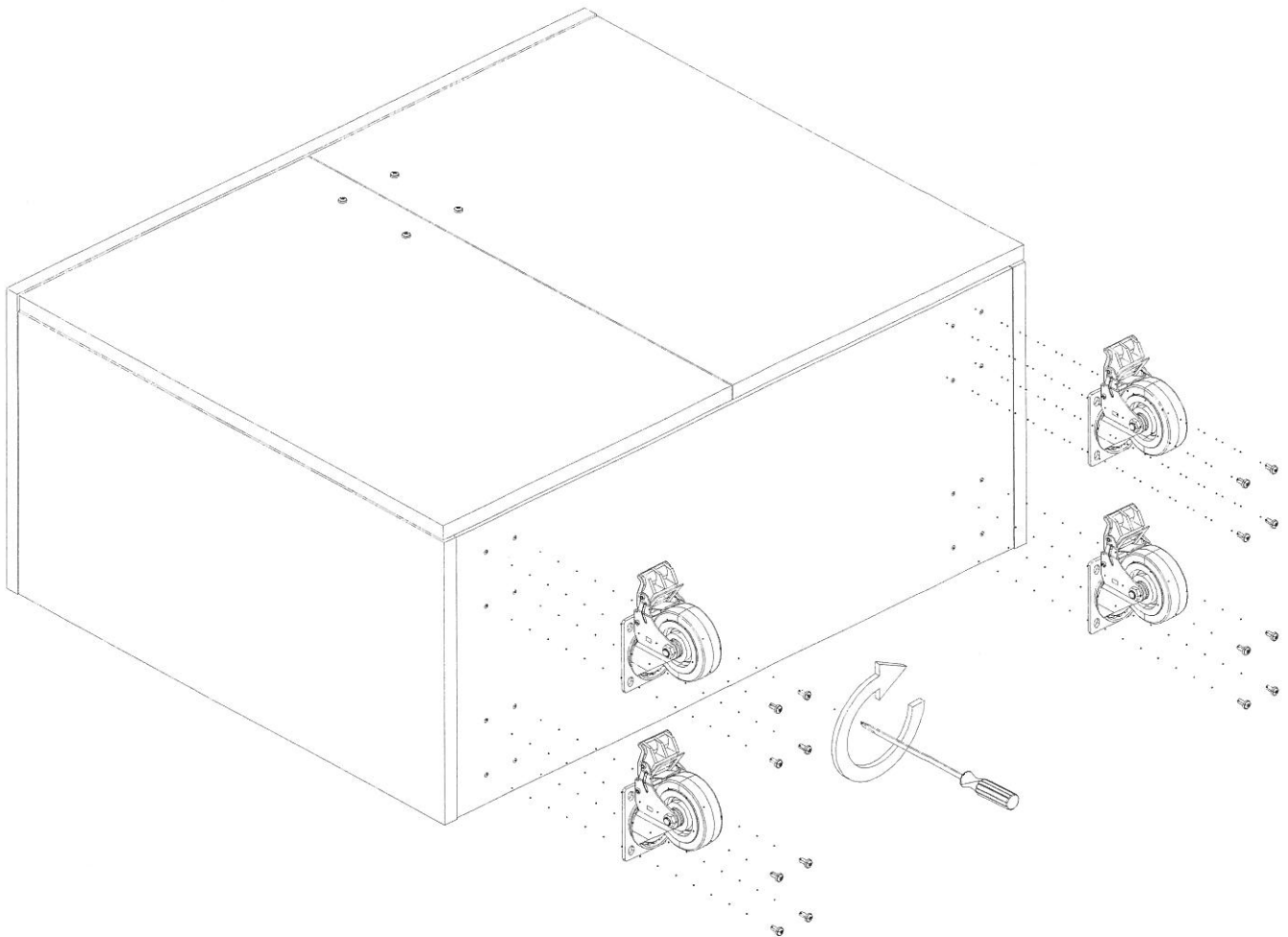

2. COLOCAR LOS TIRADORES POR EL EXTERIOR.

2.1

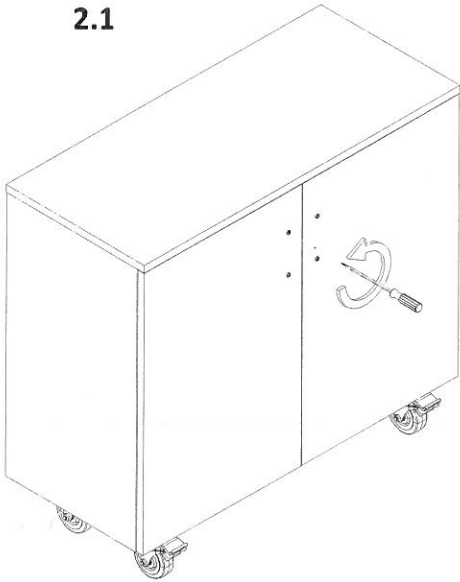

2.2

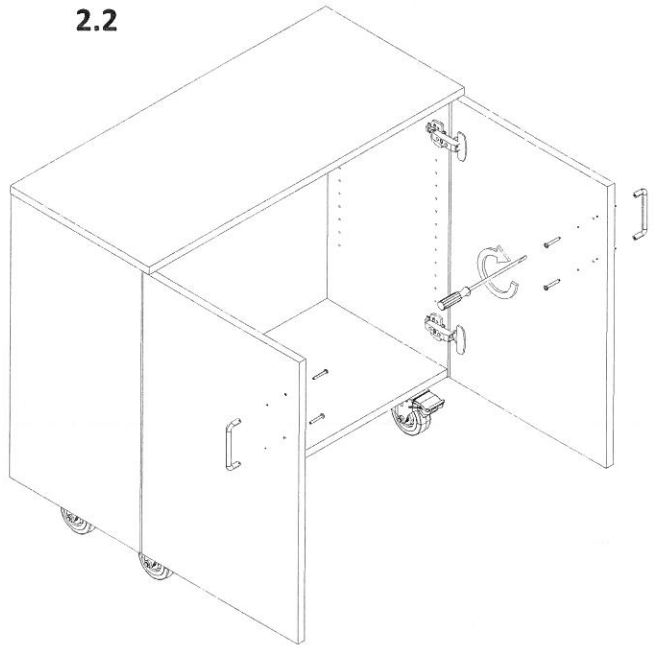

2.3

