

[Avaliación dos entornos de programación visual aplicables a Arduino e aplicacións práctica dos mesmos na aula de Tecnoloxía.](#)

PROPOSTA

Crea un programa que faga que no monitor de Visualino se mostre o valor que se recibe na entrada analóxica 3 dende a patilla central dun potenciómetro.

MONTAXE

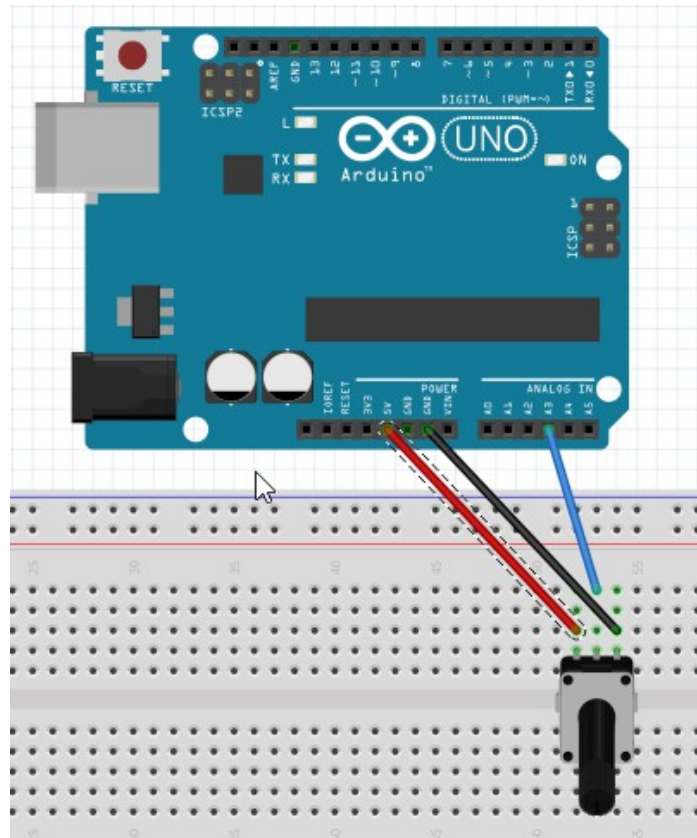

RESOLUCIÓN CON VISUALINO

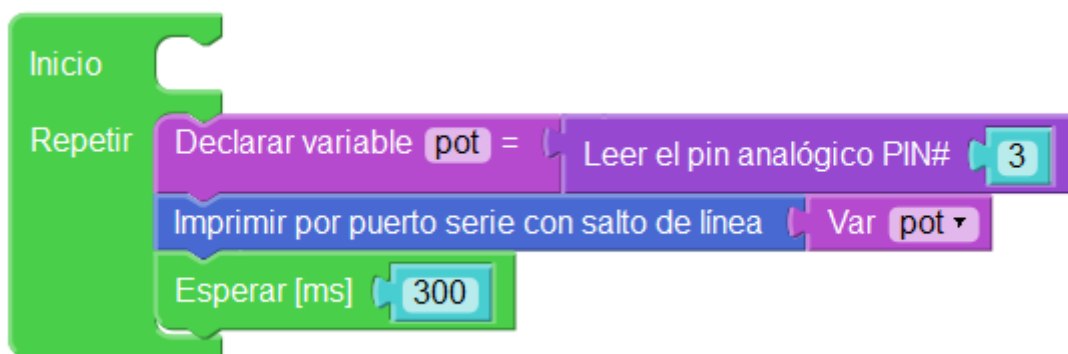

[Avaliación dos entornos de programación visual aplicables a Arduino e aplicacións práctica dos mesmos na aula de Tecnoloxía.](#)

RESOLUCIÓN CON ARDUINO

```
void setup()
{
  pinMode(3,INPUT);
  Serial.begin(9600);
}
void loop()
{
  int pot=analogRead(3);
  Serial.println(pot);
  delay(300);
}
```